



Dokid: 19006540 (18/2019-18)
RETUR AV AVTALE

13 MARS 2019

Skaun kommune
Att: Jeanette Dahlen
Postboks 74
7358 Børse

Vår dato
08.03.2019

Vår referanse
109764/ RABYGD.

Deres dato

Deres referanse

Vår saksbehandler
grunneierdatabasen@telenor.com

RETUR AV AVTALE

Vi takker for underskrevne avtaler, og sender Deres gjenpart i signert stand.
Ved spørsmål vedrørende **kontrakt**, vennligst ta kontakt pr. e-post:
grunneierdatabasen@telenor.com

Ved eventuelle driftsforstyrrelser eller tekniske spørsmål i senere tid, vennligst ta kontakt med Driftssenteret hos Telenor på telefon 67 89 30 00 eller pr e-post energysupport@telenor.com

Vi ser frem imot et godt samarbeid i avtaleperioden.

Med vennlig hilsen
Telenor Norge AS

Andreas Imerslund

Vedlegg: 1 stk. signert avtale

Avtale

mellom

Skaun kommune
(org.nr.: 939 865 942)
(heretter benevnt Utleier)

og

Telenor Norge AS
(org.nr.: 976 967 631)
(heretter benevnt Leietaker)

1. AVTALENS FORMÅL

- 1.1 Leietaker skal besørge tilfredsstillende dekning for mobile telefontjenester i områdene Torgelykkja, Svorkland, Lia, Jystad, Krokset, Råbygda, m.m.
- 1.2 En forutsetning for denne avtalen er at Utleier stiller nødvendig areal og plass til rådighet for Leietaker til basestasjon i hytte og mast etablert ved Semsåsen, gnr 100 / bnr 1, i Skaun kommune. Vedlegg 1 viser plassering av hytte og mast.
- 1.3 Nødvendig areal i hytte er 3 skaplasser med 60 cm bredde. 2 skap plasseres langs venstre langvegg, med avstand 61 cm fra kortveggen. 1 skap plasseres langs høyre langvegg, helt inntil kortveggen. Vedlegg 2 viser plassering av Leietakers skap.
- 1.4 Nødvendig plass i mast er de øverste 5 m. Vedlegg 2 viser plassering av Leietakers antenner.
- 1.5 Med basestasjon forstås sender, mottaker, antenner, kabling, jording og annet utstyr for drift av kommunikasjonssystemer. Leietaker står som eier av basestasjonen og alt annet utstyr som Leietaker eller personell i dennes tjeneste har montert i forbindelse med denne avtalen.

2. VEDERLAG

- 2.1 Det gis ingen direkte økonomiske vederlag som følge av denne avtalen.

3. KRAFT

- 3.1 Leietaker oppretter eget abonnement for kraft.

4. ADKOMST

- 4.1 Hytte etableres med Leietakers nøkkelsystem, slik at adkomst for service og ettersyn kan skje ved behov. Ved utleie til andre mobilkommunikasjonsoperatører, og de ikke har endret lås til eget system, må operatørene skriftlig rekvirere ut nøkkel av Telenor.

5. AVTALENS VARIGHET

- 5.1 Avtaleforholdet trer i kraft fra det tidspunkt avtalen er signert av begge parter. Arealet skal være fullt disponibelt for Leietaker når kraft er ført frem og hytte og mast er etablert.
- 5.2 Rettigheten etter denne avtalen skal Leietaker ha så lenge behov for Anlegget er til stede.

6. FRAFLYTTING

- 6.1 Ved opphør av avtalen har Leietaker rett til å fjerne sine installasjoner. Utleier plikter å gi Leietaker adgang for slik demontering. Installasjoner som av Leietaker vurderes til ikke å inneha en restverdi ved fraflytting kan ikke påregnes demontert av Leietaker.
- 6.2 Normal slitasje, elde og merker etter innfestinger av utstyret kan ikke påregnes utbedret ved fraflytting.

7. SÆRLIGE BESTEMMELSER

- 7.1 Leietaker skal til enhver tid holde basestasjonen i god stand.
- 7.2 Utleier plikter å holde sine lokaler og installasjoner i slik stand at Leietakers utstyr ikke blir påført skade.
- 7.3 Ved utleie til og / eller samarbeid med andre mobilkommunikasjonsoperatører skal Leietaker varsles skriftlig om dette på forhånd. Innplassering av annet kommunikasjonsutstyr kan ikke skje uten godkjenning fra Leietaker. Dette av hensyn til tekniske forstyrrelser.
- 7.4 Dersom Leietaker overdrar sin virksomhet til andre, skal leieforholdet følge virksomheten. Leietaker plikter å informere overtakeren om leieretten i denne avtalen.
- 7.5 Dersom Utleier overdrar installasjonen til noen andre, skal leieforholdet følge installasjonen. Utleier plikter å informere overtakeren om leieretten i denne avtalen.

8. SIGNATUR

- 8.1 Denne avtalen er utstedt i to signerte eksemplarer, ett til hver av partene.

Børsa, den 22/02-2019

Utleier
Skaun kommune

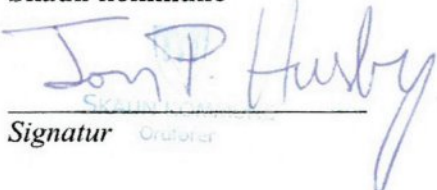

Signatur Ordfører

Fornebu, den 5/3 -2019

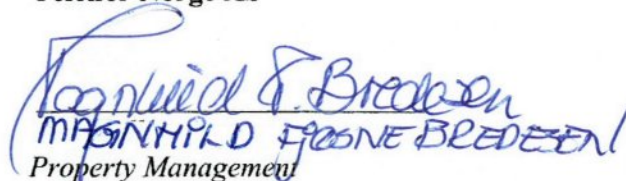
Leietaker
Telenor Norge AS

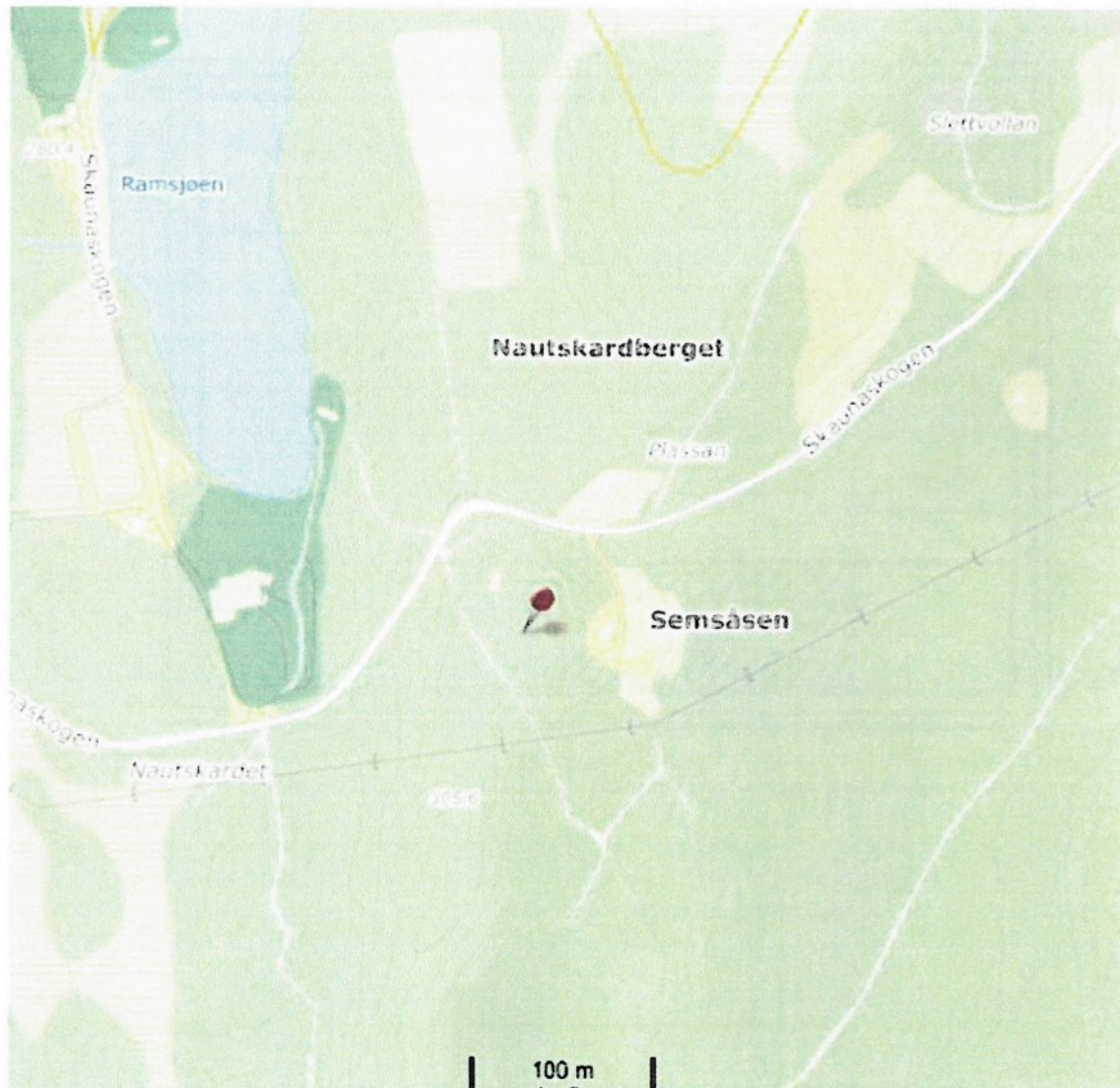

MAGNUS HILD FOSNE BREDEBEN
Property Management

Vedlegg 1

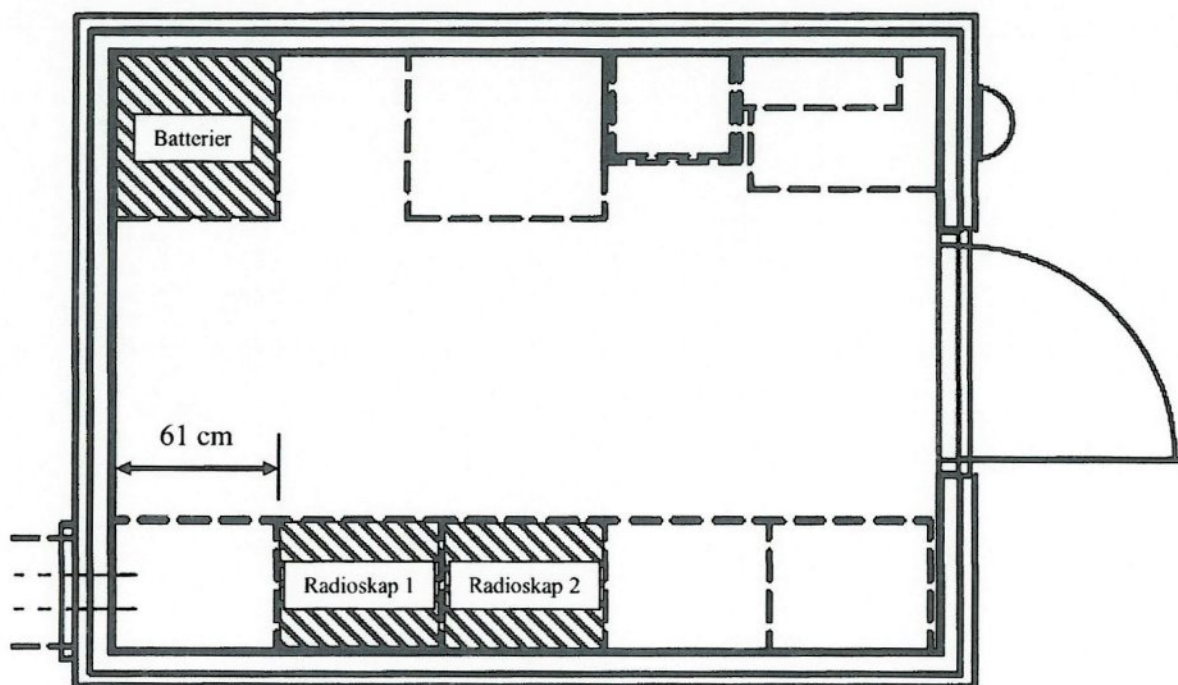

Plassering av Skaun kommunes hytte og mast

Vedlegg 2



De skraverte arealene disponeres av Leietaker. Totalt 3 skapplasser á 60 cm

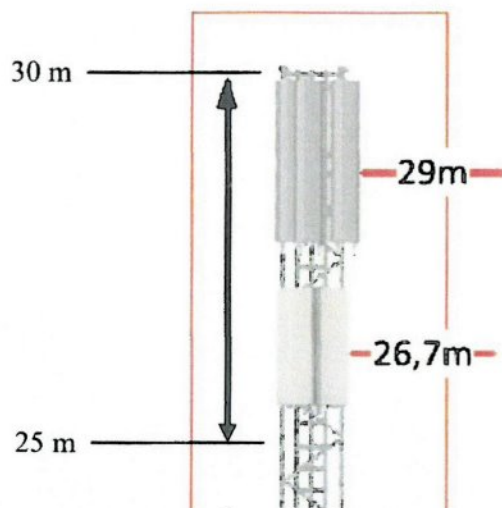

Antennehøyde 25 m – 30 m disponeres av Leietaker